

SUBESTACION MARGEN DERECHA - SEMD

SISTEMA DE CONTROL COMPUTARIZADO (SCC)

DIAGRAMA SIMPLIFICADO

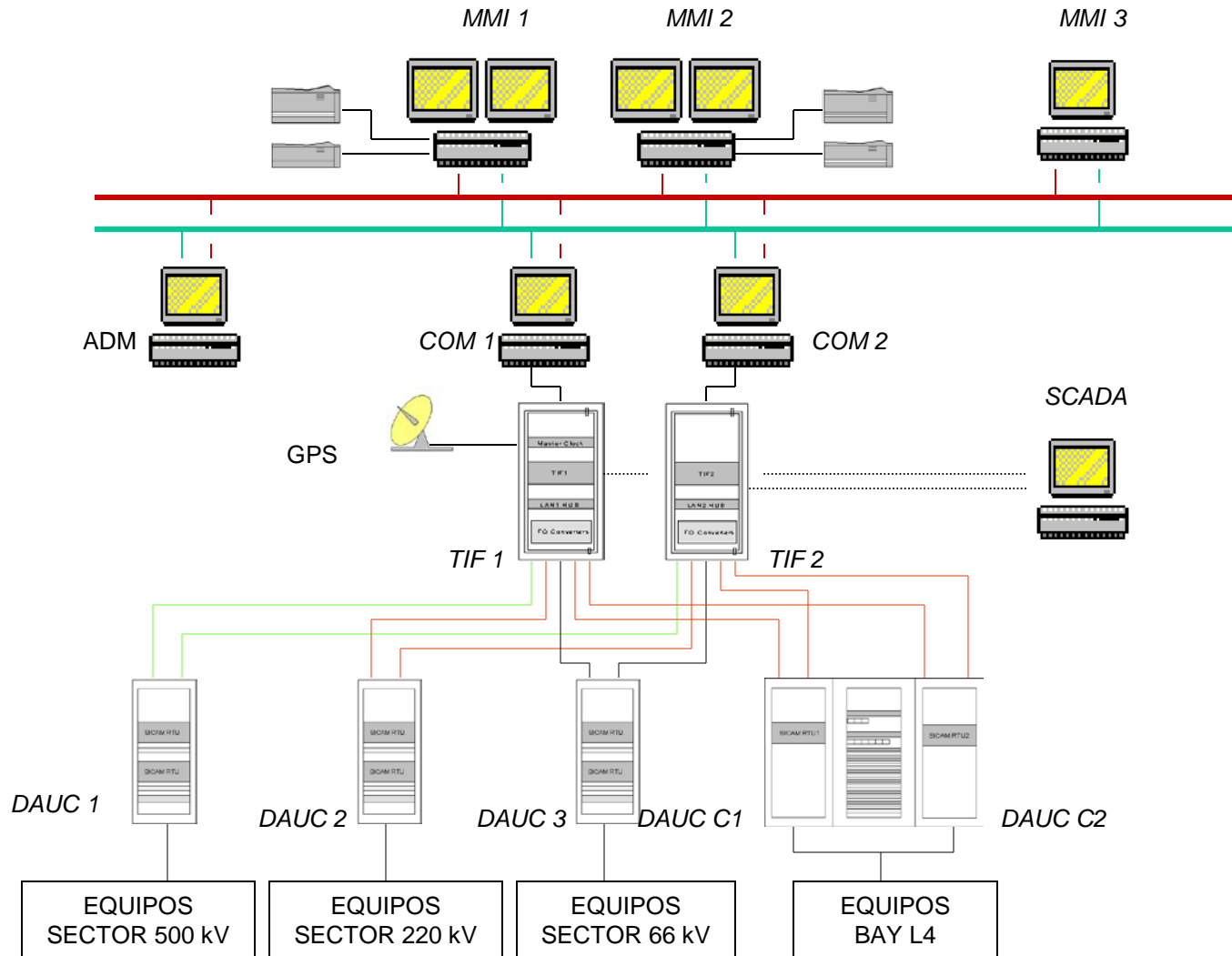

Fig. 02